

## 両面テープの貼合方法

### ■貼合手順

被着体の幅以上のローラーを用意して、両面テープを被着体にローラーで、均等に線圧をかけながら貼合して、 $3\text{N}/\text{cm}^2 \times 3\text{秒}$ の圧力をかける。

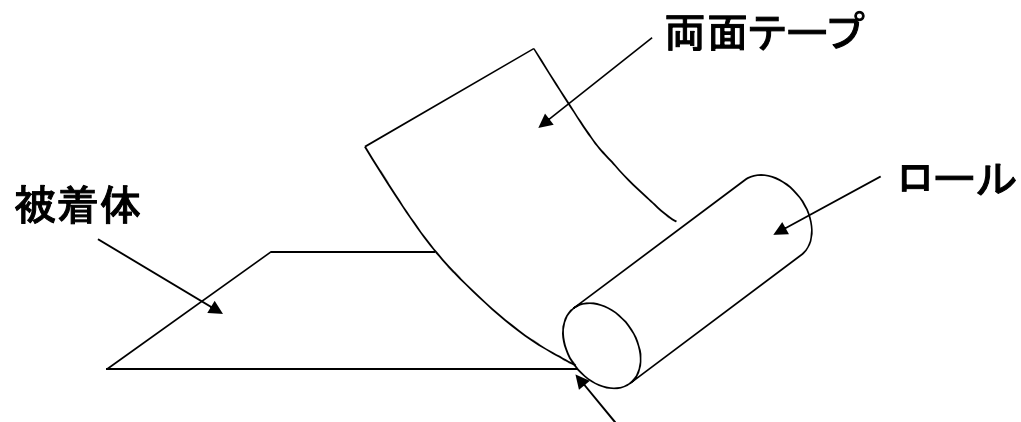

ゴムローラー



ロールで均等に線圧をかけながら貼る

# 貼る時のご注意

## 平貼りの場合



貼りつき

平らにプレス貼りをしますと、貼る時にエアを巻き込みやすいです。

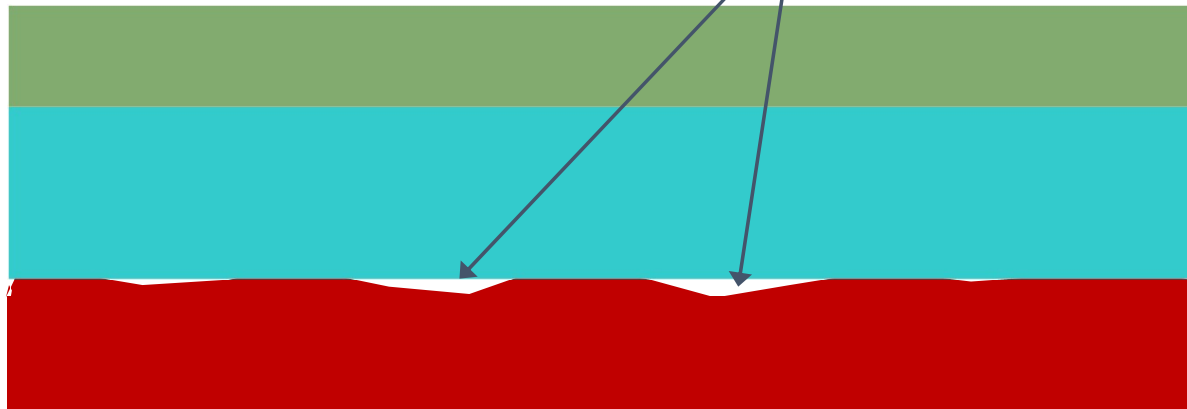

## 貼る時のご注意

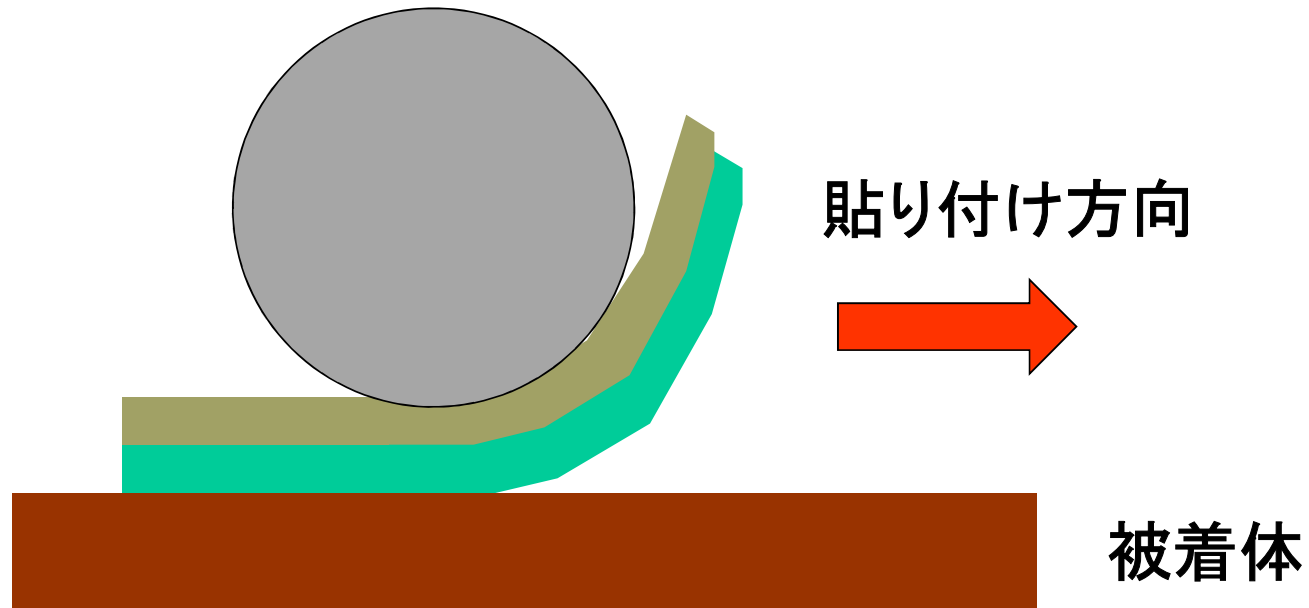

曲率の大きなもので、被着体に押しつけながら、貼っていただく方が、巻き込みエアを押しだせます。曲率、押しつけ力は、適宜、お客様にて、工程条件設定をお願い致します。

## テープ貼合後、推奨仕上げ条件:加圧(真空)脱泡

### ●加圧(真空)脱泡(密着度強化)

条件:0.5Mpa×45°C×20minもしくは、真空状態(-0.08Mpa×10min)にて、  
気泡の脱気、粘着力のピーク到達への速度をあげることができる。

